

위닉스 냉·온 정수기

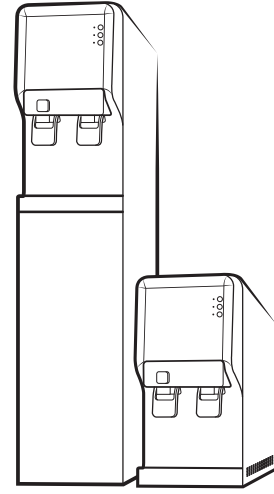

모델명 TS200 / TS200S

- 사용 및 관리 안내**
- 사용설명서를 잘 읽어보신 후 올바르게 사용해 주세요.
 - 사용설명서 뒷면에 제품보증서가 있으므로 분실되지 않게 보관해 주세요.
 - 본 제품은 국내(대한민국)에서만 사용할 수 있게 제작되었습니다.
 - 본 제품은 220 V 전용입니다.

제품 설명서

안전을 위한 주의사항

안전에 관련된 경고, 주의사항들은 제품을 안전하게 사용하여 재산상의 손해를 막기 위한 내용으로 반드시 잘 읽고 올바르게 사용해 주세요. 제품을 임의로 분해하거나 개조하지 마세요. 어떠한 압력 감감 장치도 전기 온수기의 배관과 연결하지 마세요.

- ⚠ 경고**
지시사항을 지키지 않았을 경우, 사용자가 사망하거나 중상을 입을 수 있습니다.
- ⚠ 주의**
지시사항을 지키지 않았을 경우, 부상을 당하거나 재산 상의 손해를 입을 수 있습니다.

📖 참고
제품을 효율적으로 사용할 수 있습니다.

⚠ 경고
본 제품은 반드시 고압 220 V 외에는 사용하지 마세요. · 감전이나 화재의 위험이 있습니다.

하나의 전원 콘센트에 여러 개의 전기용품 사용하지 마세요. · 콘센트의 이상발열로 인하여 화재의 위험이 될 수 있습니다. · 전격 15 A 이상의 접지타자가 있는 콘센트를 단독으로 사용하지 않습니다.

전원 플러그가 파손된 경우에는 사용하지 마세요. · 감전이나 누전, 화재의 위험이 있습니다. 전원 플러그 파손 시 구입처 및 서비스센터로 문의하여 교환해 주세요.

전원 플러그를 무리하게 잡아 당기거나 코드를 구부리거나 휘지 마세요. · 감전이나 쇼크로 인해 화재의 위험이 됩니다.

전원 플러그에 물이 묻어있는 먼지나 이물질은 깨끗이 닦고 사용하세요. · 어린이가 기기를 가지고 놀지 않도록 어린이를 감시하는 것이 좋습니다.

전원 플러그를 연속하여 꽂았다 빼거나 설치 시 전원선을 임의로 연결하거나 가공하지 마세요. · 감전이나 화재, 제품 파손의 원인이 됩니다. · 젖은 손으로 전원 플러그를 만지지 마세요. · 감전의 위험이 있습니다.

전원 플러그 위에 무거운 물건을 올려놓거나 코드가 바닥에 눌려지지 않도록 주의하세요. · 감전, 누전, 화재의 원인이 됩니다.

설치 후 반드시 호스의 연결부 누수 및 정수기 원수 밸브가 열려있는지 확인하세요. · 감전 및 누수의 위험이 있습니다. · 제품 손상 및 감전의 위험이 있습니다.

제품 내에 날카로운 철사나 드라이버를 넣지 마세요. · 제품 고장 및 감전의 원인이 됩니다. · 제품이 손상되어 기능을 발휘할 수 없습니다.

제품에서 이상한 소리, 타는 냄새, 연기 등이 나면 즉시 원수 밸브를 잠그고 전원 플러그를 뽑 후 구매처로 연락주세요. · 감전이나 화재의 위험이 있습니다.

제품을 분해하거나 개조하지 마세요. · 감전이나 화재의 위험이 있습니다.

보일러 (배기)에 금속 막대나 손가락을 넣지 마세요. · 연결 호스 빠짐 등으로 누수 및 제품고장의 원인이 됩니다.

제품을 옮길 때, 호스를 당기거나 코드를 부러뜨리지 마세요. · 제품이 손상되거나 누수가 발생할 수 있습니다.

제품에 살충제나 가연성 스프레이를 뿌리지 마세요. · 인체에 해로운 뿐 아니라 제품 고장이나 화재가 발생할 수 있습니다.

주의

필터 교체 시 전원 플러그를 뽑아주세요. · 제품이 손상될 수 있습니다. 필터 교체 시 원수 공급 밸브를 잠가주세요. · 누수의 원인이 됩니다.

필터는 교체주기에 맞춰 교체해 주세요. · 장수 성능 저하 및 냄새 발생의 원인이 될 수 있습니다. 필터는 반드시 정품 필터를 사용하세요. · 정품 필터 이외의 필터 사용 시 정수 성능 저하 및 물 맛 이상, 누수, 제품 고장의 원인이 됩니다.

제품에 연결되는 원수 공급 호스의 길이는 원수 공급밸브에서 5 m 이하로 설치하세요. · 성능 저하의 원인이 될 수 있습니다.

제품 위에 악물, 돌물, 금속류 등을 올려놓지 마세요. · 제품이 손상될 수 있습니다.

어린이 등이 가능 조작부를 너무 자주 동작시키지 않도록 주의하세요. · 제품 누수 및 고장의 원인이 되며, 재산상의 피해가 발생할 수 있습니다.

어린이가 제품을 매달리지 못하도록 주의 바리며, 제품을 기대거나 누르지 않도록 하세요. · 제품이 넘어져 다칠 위험이 있습니다.

가동 중에는 제품을 이동시키지 마세요. · 연결 호스 빠짐 등으로 누수 및 제품고장의 원인이 됩니다.

제품을 옮길 때, 호스를 당기거나 코드를 부러뜨리지 마세요. · 제품이 손상되거나 누수가 발생할 수 있습니다.

제품에 살충제나 가연성 스프레이를 뿌리지 마세요. · 인체에 해로운 뿐 아니라 제품 고장이나 화재가 발생할 수 있습니다.

각 부분의 이름

앞면/뒷면/옆면 (TS200)

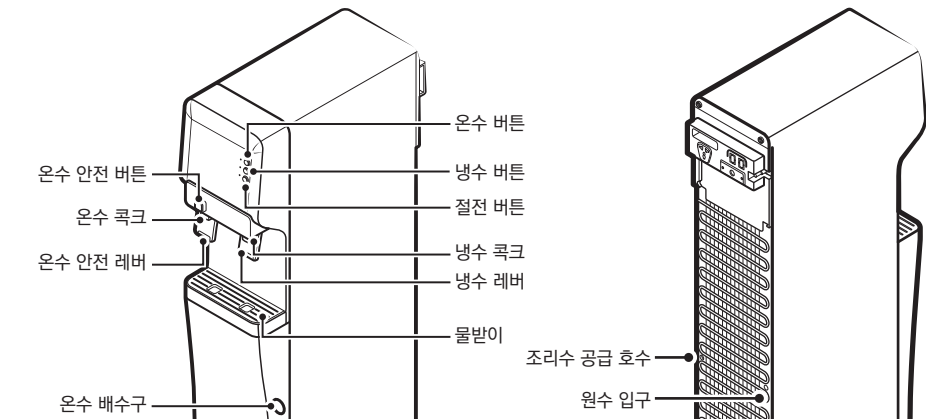

- 부속품**
사용설명서, Leg Foot, Foot Mount

설치자재는 제품 설치 시 설치기사가 부품을 가지고 방문하여 설치해 드립니다.

앞면/뒷면/옆면 (TS200S)

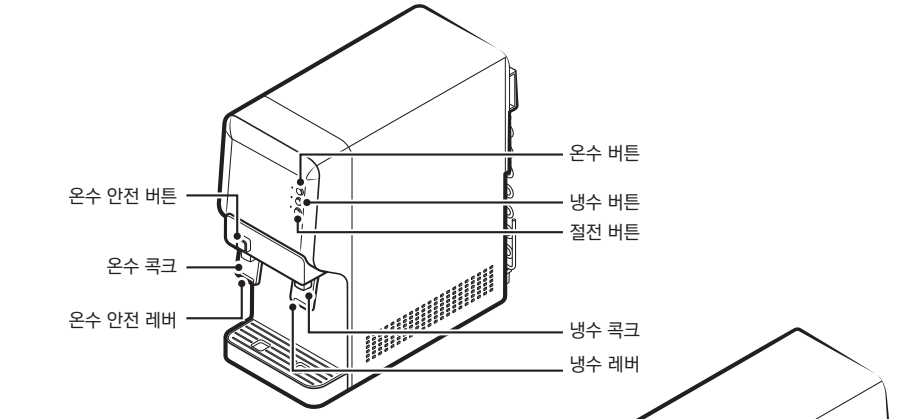

- 부속품**
사용설명서

특징점

슬림 디자인

제품 폭이 220 mm로 좁은 장소에도 설치 가능함니다.

냉수, 온수 시스템

온수 및 냉수의 출수 레버를 위로 들어올리면 레버가 정지 상태가 되므로 온수/냉수를 연속으로 물을 할 수 있습니다.

전자식 온도 제어

정밀 온도센서를 이용한 제어로 자동으로 온도가 조절되므로 원할 때 언제나 시원한 물과 따뜻한 물을 마실 수 있습니다.

전면 조작 버튼(전원, 절전)

제품 전면에 조작 버튼이 위치하여 사용자의 편의성이 우수함니다. 절전 (예코) 기능을 설정할 경우 전동기와 가열기의 운전 횟수를 자동적으로 줄여 전력 소모량이 줄어듭니다.

설치하기

설치 시 주의사항

- 직사광선이 닿지 않는 실내공간**
· 실내에 설치하면 냉각 성능이 나빠지거나 일 수 있습니다.
- 단단하고 평평한 바닥**
· 약하고 기울어진 바닥에 설치하면 이상 소음 및 진동이 생길 수 있습니다.
- 습기가 적고 통풍이 잘 되는 장소**
· 감전되거나 제품이 녹을 수 있고, 냉각 성능이 나빠질 수 있습니다.
- 벽면과 10 cm 이상 간격을 두고 설치**

- KC 마크**
· KC 마크는 정수기의 기준 및 규격에 합당한 정수기에만 부여하는 정부와 유관한 인증마크입니다. · KC 마크가 부착된 정수기는 안심하고 사용할 수 있습니다.



필터 교환하기

필터 교환 전 알아두기

- 필터**
- 정수기 필터는 반드시 위닉스 정품 필터를 사용해 주세요.
 - 정품 필터가 아니거나 정품 필터라도 너무 오랫동안 사용하면 필터 성능이 저하되어 급수량이 줄어들고 물 맛 또한 변할 수 있습니다. 필터 교환 주기에 맞게 위닉스 정품 필터로 교환해 주세요.
 - 필터 교환 시 반드시 위닉스 공식 서비스센터를 이용해 주세요.
 - 위닉스 서비스 기사 이외 (사설 서비스 업체/개인) 필터 교환 시 발생한 문제에 대해서는 책임을 지지 않습니다.
 - **필터 교환 문의** : 1544-5081 (위닉스 고객센터)

필터 교환주기

구분	필터명	예상 필터 교환 주기	
		10 ℓ/일 사용기준	20 ℓ/일 사용기준
1 단계	세디멘트 필터	6 개월	4 개월
2 단계	프리카본 필터	6 개월	4 개월
3 단계	UF중공사막 필터	18 개월	12 개월
4 단계	UF중공사막 필터	12 개월	10 개월

· 필터 교환 주기는 4인 사용을 기준으로 책정됩니다.

유요 정수량이란?

정수기 내부의 필터 등을 청소, 재생, 교체하지 않고 오염물질이 효과적으로 제거될 수 있는 최소한의 처리용량을 의미합니다.

냉수 사용하기

- 냉수 레버에 손을 대고 누르세요. · 냉수 출수구에서 냉수가 나옵니다.
- 연속 출수시 냉수 레버를 위로 올려주세요. · 냉수 출수구에서 냉수가 연속출수 됩니다. · 연속 출수를 한 후 냉수 레버 커버를 내려주세요.



온수 사용하기

- [온수 잠금 해제]** 온수 레버를 가볍게 민 후 온수 잠금 해제 버튼을 눌러주세요. · 온수 출수구에서 온수가 나옵니다. · 어린이의 안전을 위하여 온수는 안전장치 기능이 추가되어 있습니다.
- 연속출수**
- 온수 레버를 앞으로 올린 뒤 온수 안전 버튼을 누르면 온수를 연속으로 출수할 수 있습니다. - 연속 출수 후 온수 레버를 정위치로 천천히 내려주세요. (감자기 내릴 경우 온수가 튀어 화상의 우려가 있습니다.)

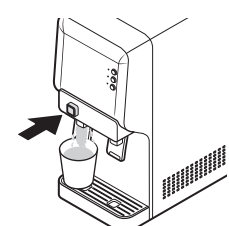

사용하기

준비하기

- 원수 공급 밸브를 냉수 배관 쪽에 설치해 주세요. · 원수 공급 밸브는 잠금 상태로 설치하세요. · 온수에 설치 시 필터 및 제품 고장이 발생할 수 있습니다. · 원수 공급 호스를 제품 뒷면의 원수 인입구에 꽂아주세요. · 누수의 원인이 될 수 있으니 힘을 주어 체결하세요. · 원수 공급 밸브를 열림으로 돌려주세요.
- 전원을 연결해 주세요. · 온수 및 온수레버를 동작하여 물이 나오는 것을 확인하고 전원을 연결하세요. · 단수시에는 전원을 연결하지 마세요.
- 온수 버튼 및 냉수 버튼을 눌러주세요. · 온수를 사용하고자 할 때에는 [온수] 버튼을 눌러주세요. · 약 2 초 동안 눌러 온수 표시등을 점등합니다. · 냉수를 사용하고자 할 때에는 [냉수] 버튼을 눌러주세요. · 약 2 초 동안 눌러 냉수 표시등을 점등합니다.

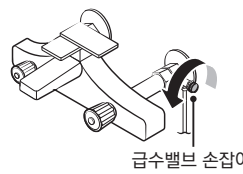

참고

- 온수나 온수 사용시 첫 잔은 약간 미지근하게 출수될 수 있습니다. 이는 수도 내의 정수가 갠이 급수 되기 때문입니다. 두 번째 잔부터는 정상 수온으로 출수됩니다.
- 장시간 사용하지 않다가 재사용 시 반드시 냉수, 온수를 2 분 정도 배수 후 사용해 주세요. - 정기적으로 냉수, 온수를 사용하지 않을 경우 이물질 발생의 원인이 됩니다.
- 절전 또는 다른 사유로 제품 전원이 꺼졌다가 켜졌을 경우 온수 기능이 꺼져 있습니다. 반드시 온수 버튼을 눌러 활성화 해주세요. - 온수 기능이 꺼져 장기간 사용하지 않을 경우 이물질 발생의 원인이 됩니다.
- 온수 스위치를 꺼 두었을 때도 온수 코크 쪽으로 물 (정수)을 계속 사용하세요.
- 장시간 사용하지 않았을 경우 물이 오염될 수 있으며 재사용 시 탱크 내부의 물을 완전히 배수한 후 새로 정수된 물로 가득 채운 뒤 한 번 이상 버린 후 사용해 주세요.
- 하루 1ℓ 이상의 물을 사용하실 것을 권장합니다.

참고

- 전원 플러그를 뺐다가 꽂을 때는 5 분 정도 지난 후 꽂아주세요.
- 절전 (예코) 기능을 설정할 경우 전동기와 가열기의 운전 횟수를 자동적으로 줄여 전력 소모량이 줄어듭니다.

연속 배수 사용하기 (TS200)

- 물받이 아래 부분에 배수구를 틀어주세요.
- 배수호스는 드레인 연결구에 조립되어 있습니다. · 장시간 사용 시 호스가 헐거워질 수 있으나 필터 교환 시 단단히 고정되어 있는지 확인해 주세요. - 헐거워지거나 빠져있을 경우 서비스센터로 문의해 주세요.

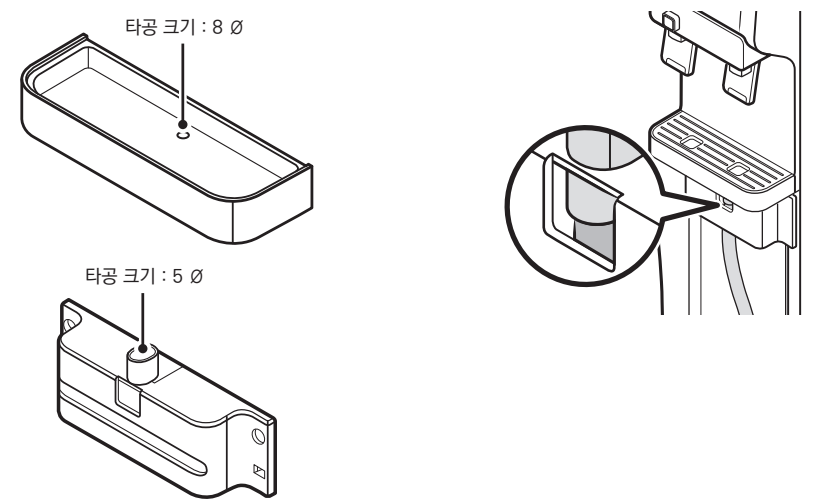

경고

- 설치 시 급수 호스가 제품에 의해 눌리지 않도록 주의하세요.
- 급수 호스가 꺾이지 않게 설치하세요.

경고

- 이 제품은 220 V 전용입니다.
- 반드시 15 A 이상의 접지타자가 있는 콘센트에 단독으로 꽂아 사용하세요.

주의

- 제품을 새로 설치했을 경우 탱크 내부의 물을 완전히 배수하고 새로 정수된 물로 가득 채운 뒤 사용해 주세요. 만수 및 배수 시 약 10 분이 소요됩니다.
- 초기 제품 설치 및 필터 교환 시 반드시 필터 별로 Water Flushing을 실시하세요. - 1 단계 세디멘트 필터를 단독으로 약 5 분간 통수합니다. - 1 단계 + 2 단계 프리카본 필터를 연결하여 약 5 분간 통수합니다. - 1 단계 + 2 단계 + 3 단계 UF중공사막 필터 + 4 단계 포스트카본 필터를 연결하여 약 20 분간 통수합니다. 원물이거나 거품, 검정물이 나오지 않을 때까지 물을 통수시킨 후 사용하세요. - 권장 사양 : 급수압력 147 kPa (1.47 bar), 급수량 2,000 LPM

급수 호스 연결하기

해당하는 모델의 급수구를 확인 후 급수 호스를 급수구에 연결하세요. (TS200)

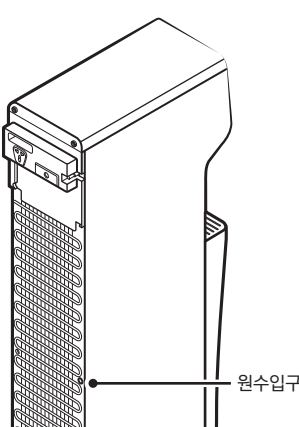

해당하는 모델의 급수구를 확인 후 급수 호스를 급수구에 연결하세요. (TS200S)

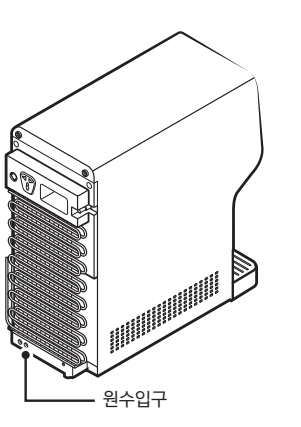

제품 모델명, 고장상태, 연락처, 주소를 정확히 알고 계시면 보다 빠른 서비스를 받으실 수 있습니다.

- 제품 관련 문의 및 서비스 센터 접수 안내**
- 위닉스 고객센터 : ☎1544-5081
 - 인터넷 홈페이지 : www.winix.com
 - 모바일 홈페이지 : m.winix.com

필터 교환 방법 (TS200)

1. 급수밸브를 돌려 잠그세요.

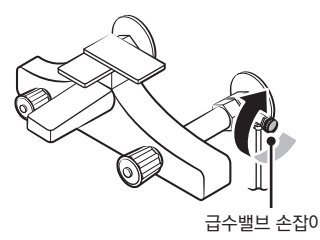

급수밸브 손잡이

2. 제품 전면을 뒤로 기울인 후 앞면 하단 홈에 Foot Mount를 좌상표 방향으로 빠주세요.
3. 나사 2 개를 풀고 앞면 덮개를 아래로 누르면서 닫기 빠주세요.

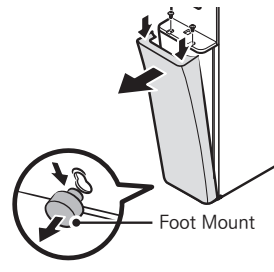

Foot Mount

참고

- 7p 필터 교환 시 반드시 필터 별로 Water Flushing 참고하세요.

12

필터 교환 방법 (TS200S)

1. 급수밸브를 돌려 잠그세요.

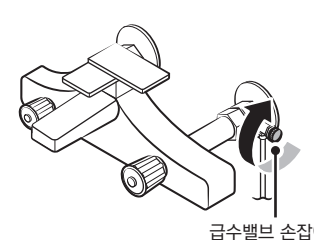

급수밸브 손잡이

2. 뒷면 나사 2 개를 풀고 뒷면 덮개를 위로 닫기 여세요.

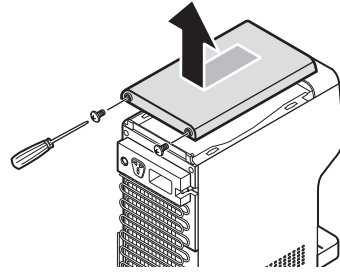

참고

- 7p 필터 교환 시 반드시 필터 별로 Water Flushing 참고하세요.

13

3. 누름부를 눌러 피팅을 분리 후 필터를 닫기 빠주세요.

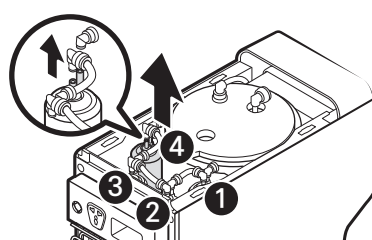

4. 새 필터를 설치 후 피팅을 끼우세요.
 - 앞면 덮개를 분해의 역순으로 조립해 주세요.
5. 필터 교환이 끝나면 급수밸브를 열어주세요.

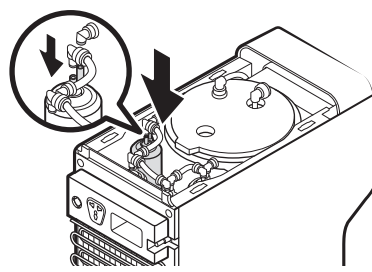

청소 및 관리하기

외관 청소하기

1. 부드러운 헝겊과 중성세제를 이용하여 닦아낸 후 물기를 없애주세요.

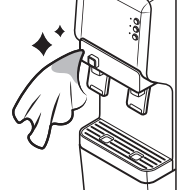

물받이 청소하기

1. 물받이 받침대를 위로 올린 후 물받이를 위로 닫기 빠주세요.

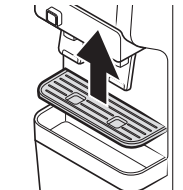

2. 중성세제를 푼 물에 담가 틈새를 깨끗이 닦아주세요.



3. 물받이를 빠른 바닥면을 닦아주세요.

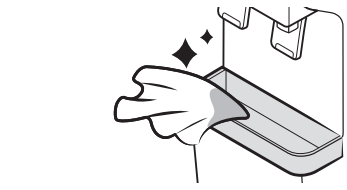

4. 물받이를 끼운 후 물받이 받침대를 눌러 끼우세요.

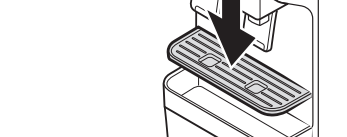

14

출수 코크 청소하기 (주 1회 ~ 2회 이상)

정수기 사용 시 음료나 음식물이 뿜 수 있으니 주기적으로 닦아주세요.

1. 면봉을 준비해 주세요.
2. 온수, 냉수 출수 코크에 삽입하여 여러 번 깨끗이 닦아주세요.

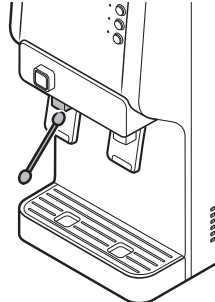

방열판 청소하기

1. 진공청소기를 이용하여 먼지를 제거해 주세요.
 - 방열판이 딱히면 냉각 성능이 떨어집니다.

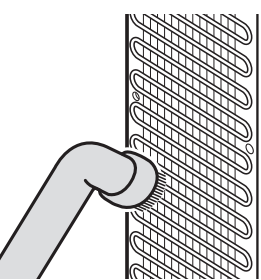

15

배수하기

TS200 냉수 배수

- 용기를 냉수 출수구 아래에 대고 냉수 레버를 눌러 배수 시키세요.



온수 배수

- 용기를 준비한 후 전면의 온수 배수 마개를 열어 배수 시키세요.

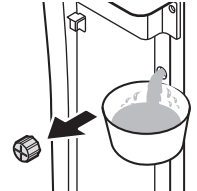

경고

- 배수 시 온수 스위치를 반드시 'OFF' (꺼짐)로 누른 후 배수하세요.
- 전원 플러그를 뺀 후 물을 배수하세요.
- 온수가 배수된 후, 배수 밸브의 캡을 반드시 잠가 막아주세요.
- 배수 시 온수가 뜨거우니 주의해 주세요.
- 배수 전 급수밸브를 잠그고 배수하세요.
- 배수에 필요한 용기는 2 L이상의 용기를 준비하세요.
- 배수 시 냉수/온수 버튼을 2 초간 눌러 반드시 'OFF' (꺼짐) 후 배수하세요.
- 급수 후 온수/냉수/정수 레버를 눌러 물이 출수되면 전원 및 스위치를 꺼주세요.

TS200S 냉수 배수

- 용기를 냉수 출수구 아래에 대고 냉수 레버를 눌러 배수 시키세요.



온수 배수

- 용기를 준비한 후 제품 뒷면의 온수 배수 마개를 열어 배수 시키세요.

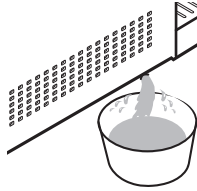

경고

- 절대 세제를 사용해 내부를 닦지 마세요.
- 물을 직접 뿌려 청소하지 마세요.
- 에어벤트 호스가 꺾이지 않도록 주의하세요.
- 내부 청소는 3 개월에 1 회씩 청소해 주세요.
- 분리판이 빠지나오지 않도록 주의해서 눌러주세요.
 - 분리판이 고정되지 않으면 압축기의 가동시간이 길어져 소음의 원인이 됩니다.
- 뚜껑 (CAP TANK) 분해/조립 시 패킹이 이탈되지 않도록 주의하세요.
- 에어벤트 호스가 저장탱크 뚜껑에서 분리되지 않도록 주의하세요.
 - 제품이 손상되거나 누수가 발생할 수 있습니다.

16

내부 청소하기

1. 뒷면의 고정 나사 2 개를 풀어 위 덮개를 분리하세요.

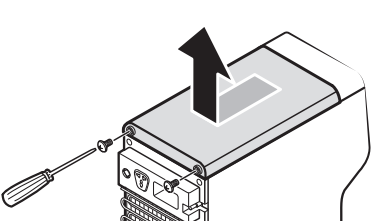

2. 저장탱크 뚜껑을 닫기 빠주세요.

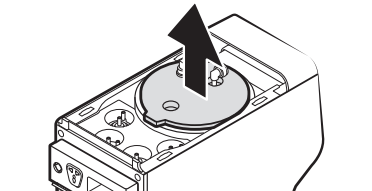

경고

- 절대 세제를 사용해 내부를 닦지 마세요.
- 물을 직접 뿌려 청소하지 마세요.
- 에어벤트 호스가 꺾이지 않도록 주의하세요.
- 내부 청소는 3 개월에 1 회씩 청소해 주세요.
- 분리판이 빠지나오지 않도록 주의해서 눌러주세요.
 - 분리판이 고정되지 않으면 압축기의 가동시간이 길어져 소음의 원인이 됩니다.
- 뚜껑 (CAP TANK) 분해/조립 시 패킹이 이탈되지 않도록 주의하세요.
- 에어벤트 호스가 저장탱크 뚜껑에서 분리되지 않도록 주의하세요.
 - 제품이 손상되거나 누수가 발생할 수 있습니다.

17

제품보증서

WINIX

아래와 같이 보증합니다.

1. 본 제품은 엄격한 품질 관리 및 검사 과정을 거쳐서 만들어진 제품입니다.
2. 소비자의 정상적인 사용 상태에서 고장이 발생하였을 경우 구입하신 대리점이나 본사 서비스 센터에서 아래 보증기간 동안은 무상 수리를 드립니다.
3. 보증기간 이내라 하더라도 소비자의 부주의로 인한 고장은 서비스 요금을 받고 수리해 드립니다.
4. 수리를 요청 때에는 보증서를 꼭 제시해 주세요.
5. 보증서는 다시 발행하지 않으므로 소중히 보관해 주세요.
6. 본 보증서는 국내에서만 유효합니다.

제 품 명	윈닉스 냉 온 정수기		
모 델 명	TS200 / TS200S		
구 입 일	년 월 일	보 증 기 간	1년
구 입 처	부품보증기간 7년		
전 화			
주 소			
고 객 성 령			
전 화			

※ 교환 및 환불은 먹통은 관리원에 중함.
 ※ 품질보증기간은 제품 구입일자(주문일자)를 기준으로 하며, 구입일자의 확인은 구입 영수증에 의해서 합니다.
 ※ 구입일자 확인이 불가능할 경우 제품 제조년월로부터 유효기간 6개월을 기준으로 하여 적용합니다.

(주)윈닉스

서비스 및 제품문의
 TEL : 1544-5081

23

소비자 분쟁 해결 기준 안내

저희 윈닉스 에서는 소비자 분쟁 해결 기준에 따라 아래와 같이 제품에 대한 보증을 실시합니다.

소비자 분쟁 해결 기준 안내		
소비자 피해 유형	보상내역	
	보증기간 이내 ^{주1)}	보증기간 경과 후
구입 후 10 일 이내에 정상적인 사용 상태에서 발생한 성능/기능 상의 하자로 중요한 수리를 요청 때	제품교환 또는 구입가 환급	유상수리
구입 후 1 개월 이내에 정상적인 사용 상태에서 발생한 성능/기능 상의 하자로 중요한 수리를 요청 때	제품교환 또는 무상수리	유상수리
품질 보증 기간 이내에 하자발생시 수리 불가능시 교환 불가능시	무상수리	유상수리
	제품교환 또는 구입가 환급	차액지급 후 등급모범교환
품질 보증 기간 이내에 동일 하자에 대해 2 회까지 수리하였으나 하자가 재발하는 경우 또는 여러 부위 하자에 대해 4 회까지 수리하였으나 하자가 재발하는 경우는 수리 불가능한 것으로 봄	제품 교환 또는 구입가 환급	정액 감가상각한 금액에 10 %를 가산하여 환급 (최고한도:구입가액)
소비자가 수리 의뢰한 제품을 사업자가 분실한 경우	제품 교환 또는 구입가 환급	정액 감가상각한 금액에 10 %를 가산하여 환급 (최고한도:구입가액)
소비자가 제품을 회수하지 않을 경우	- 수리요청일(인고일)로부터 30 일 이후 참고 보관료를 청구할 수 있음 - 구입가의 1/1000 (일)을 일보관료로 책정함 - 60 일 이후에도 인수하지 않을 경우 소유권을 포기하는 것으로 간주하여 자체 폐기 처리함	
부품 보증 기간 이내에 수리용 부품을 보유하고 있지 않아 발생한 피해	정상적인 사용상태에서 발생한 성능, 기능상 하자	제품 교환 또는 구입가 환급
	소비자의 고의 또는 과실로 인한 고장	유상수리에 해당하는 금액정수 후 제품 교환

주1) 보증기간이라 함은 구입일로부터 1 년을 말함

22

제품 규격

모델명	TS200	TS200S
정격 전압	AC 220 V, 60 Hz	
소비 전력	냉수 : 0.5 A, 온수 : 450 W	냉수 : 0.5A, 온수 : 350 W
냉수 온도 조절기	냉수 온도센서를 이용한 마이컴 제어	
온수 온도 조절기	온수 온도센서를 이용한 마이컴 제어	
온수 과속 방지기	과속 방지 센서	
냉수 온도	냉수 : 5.3 ~ 8 °C 온도제어 / 절전 냉수 : 8 ~ 12 °C 온도제어	
온수 온도	온수 : 78 ~ 88 °C 온도제어 / 절전 온수 : 70 ~ 74 °C 온도제어	
유효 정수량	2,300 L	
용량	냉수	1.8 L
	온수	2.3 L 1.4 L
사용 수압	49 ~ 390 kPa (0.49 ~ 3.9 bar)	
사용 온도	5 ~ 30 °C	
냉매	R-134a	
제품 중량	17 kg	14 kg
제품 크기	220(W)×482(D)×1,148(H)	220(W)×482(D)×494(H)

본 제품의 외관, 디자인 및 제품규격은 제품의 품질 향상을 위해 예고없이 변경될 수 있습니다.

21

배관도

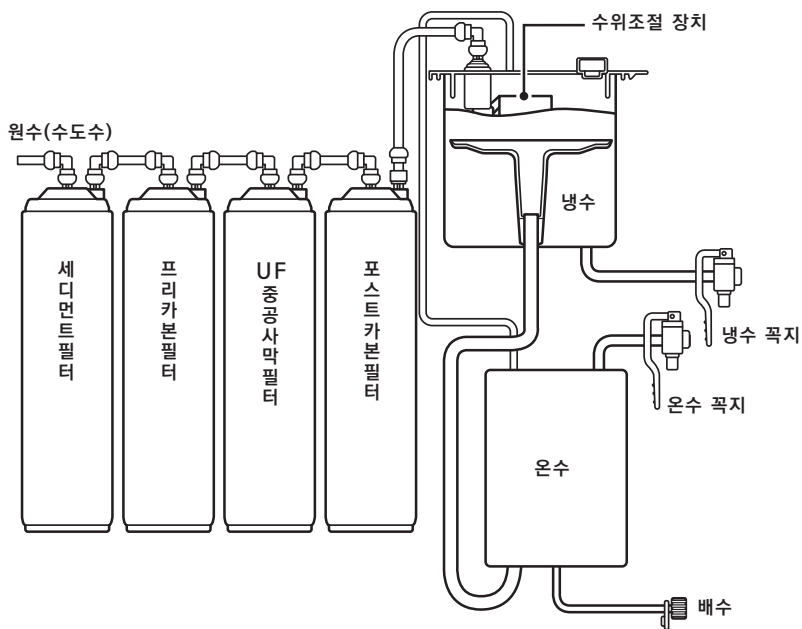

20

고장신고 전 확인하기

제품설치 및 필터교환시에는 본사의 설치기사가 직접 방문하여 서비스를 실시해 드립니다.

중상 확인 후 조치하기

증상	확인/조치
물이 전혀 안 나오요.	<ul style="list-style-type: none"> · 급수밸브를 잠가 두었으면 열어주세요. · 급수 호스가 꺾여 있으면 바로 교체해주세요. · 수위 조절 장치가 작동되어 물이 유입되지 않을 수 있습니다. 수위 조절 장치의 작동 상태를 확인해주세요. (냉수통 뚜껑을 열어서 확인 요망)
미지근한 물이 나오요.	<ul style="list-style-type: none"> · 냉수 <ul style="list-style-type: none"> - 220 V 전원 콘센트에 전원 플러그를 꽂았나요? - 온수 기능이 선택되었나요? (온수 선택 LED가 점등되면 온수가 설정된 것입니다.) - 절전 기능이 설정되었나요? (절전 LED가 점등되면 절전 기능이 설정된 것입니다. 절전 기능을 설정하면 온수 온도는 70 ~ 74 °C로 제어됩니다.) - 연속적으로 많은 양의 온수를 사용하고 있나요? 5 ~ 6 분 정도 기다렸다가 사용하세요. · 냉수 <ul style="list-style-type: none"> - 220 V 전원 콘센트에 전원 플러그를 꽂았나요? - 냉수 기능이 선택되었나요? (냉수 선택 LED가 점등되면 냉수가 설정된 것입니다.) - 절전 기능이 설정되었나요? (절전 LED가 점등되면 절전 기능이 설정된 것입니다. 절전 기능을 설정하면 냉수 온도는 12 ~ 18 °C로 제어됩니다.) - 연속적으로 많은 양의 냉수를 사용하고 있나요? 20 ~ 30 분 정도 기다렸다가 사용하세요.
온수에서 흰색 가루가 나오요.	<ul style="list-style-type: none"> · 온수 출수 시 생기는 흰색 가루는 미세할 성분입니다. <ul style="list-style-type: none"> - 물속의 미세할 성분은 물이 끓이는 과정에서 흰색 결정체(탄산칼슘)로 보일 수 있습니다.
이상한 맛과 냄새가 나요.	<ul style="list-style-type: none"> · 구입한 곳이나 서비스센터로 연락하여 프리 카본 필터를 바꿔 주세요. (12 ~ 13p 참조) · 물을 배수 시키세요. (16p 참조) · 내부 물통을 주기적으로 청소하셨나요?
연결 부분에서 물이 새요.	<ul style="list-style-type: none"> · 전원 플러그를 빼주세요. · 먼저 급수밸브를 잠그고 서비스센터로 연락하세요.

19

윈닉스 멤버십 서비스

윈닉스 멤버십 서비스란?

고객님들의 건강과 안전 관리의 효율성 및 경제성을 높이기 위해 윈닉스가 제안하는 제품 관리 서비스입니다.

서비스 가입 대상

- 정수가 일시불 구매 고객 또는 당사 정수기 사용 고객
- 랜탈 구입 후 소유권 이전 기간이 만료된 고객

서비스 내용

방문 점검 서비스는 기본, 무료 필터 교체

· 필터 교체 주기에 따라 필터를 교체 해 드립니다.

냉수통 & 출수 꼭지 스틸 청소

· 보이지 않는 곳까지 꼼꼼한 스틸 살균 청소를 진행해 드립니다.

신속한 A/S

· A/S가 필요한 경우 빠르고 신속한 서비스를 제공합니다.

윈닉스 멤버십 서비스 문의 : 1544-5081

폐가전제품 처리안내

폐가전제품은 환경보호를 위해 다음과 같이 처리하세요.

무료 처리

· 윈닉스 제품을 새로 구입하고 사용하던 기존의 제품(타사 제품은 불가함)을 버리고자 하는 경우, 신제품 배달 시 무료로 처리해 드립니다.

유료 처리

1. 신제품 구입없이 기존에 사용하던 제품을 버리고자 하는 경우, 관할 동사무소에 연락하여 처리하면 됩니다.
2. 윈닉스에서는 고객의 편의를 위해 유상으로 해체 서비스를제공해 드립니다. (서비스센터 : 1544-5081)

18